



For Earth, For Life
Kubota

R

CHARGEURS COMPACTS SUR ROUES KUBOTA R540/R640

La prochaine génération de chargeurs sur roues de Kubota ; les R540 et R640 vous apportent confort, facilité d'utilisation et toute la puissance dont vous avez besoin.



Kubota

KUBOTA CANADA LTÉE

Siège social : 5900 14^e avenue, Markham, Ontario L3S 4K4
TÉL. : (905) 294-7477

Visitez notre site internet : www.kubota.ca

©2021 Kubota Corporation



**Pièces d'origine
Kubota**
pour un rendement,
une longévité
et une sécurité
optimum



Confort, facilité d'utilisation et toute la puissance dont vous avez besoin.

Les chargeurs sur roues de la nouvelle génération R540 et R640 de Kubota sont conçus pour faire le travail rapidement, facilement et efficacement. Ils sont conçus pour un fonctionnement simple et productif, même par des opérateurs novices offrant des performances et fonctionnalités de productivité améliorées et une puissance à revendre.



CHARGEURS COMPACTS
SUR ROUES DE KUBOTA

R540/R640

CONFORT DE L'OPÉRATEUR / FACILITÉ D'UTILISATION

Redessinées à l'intérieur comme à l'extérieur, les chargeurs sur roues R540 et R640 disposent d'une cabine vitrée entièrement fermée pour une meilleure visibilité, ainsi que d'une disposition des commandes plus ergonomique.



A Siège à suspension intégrale

Un siège ajustable pleine grandeur à suspension complète améliore le confort de l'opérateur. Le siège rembourré peut être avancé ou reculé pour un confort optimal.

B Repose-poignet droit réglable

Cette fonction réduit la fatigue en réduisant les mouvements du bras et en vous permettant d'actionner plus facilement le levier manuel.

C Direction inclinable

D'une simple pression sur un levier, le volant peut être incliné vers le haut ou vers le bas dans la position la plus confortable et la plus efficace pour les opérateurs de toutes tailles.

Ouverture complète de la fenêtre droite

La fenêtre sur le côté droit de la cabine s'ouvre complètement pour améliorer la ventilation ainsi que la communication avec les travailleurs à l'extérieur.



Nouveau design intérieur

La disposition ergonomique de la cabine spacieuse est conçue pour vous permettre de travailler confortablement du début à la fin de vos travaux.

Climatisation

Un système de chauffage / refroidissement puissant et onze événements offrent un confort optimal lors des hivers les plus froids et des journées d'été les plus chaudes.



 Climatisation
(chauffage / refroidissement)
 Dégivrage
 Chauffage uniquement



Cabine haute visibilité

Entièrement vitrée, la cabine haute visibilité offre une vue panoramique de l'environnement extérieur, avec les pointes des fourches à palette clairement visibles depuis le siège de l'opérateur. La porte entièrement vitrée et la fenêtre à large ouverture offrent une excellente visibilité vers la gauche et la droite, tandis que la lunette arrière offre une vue dégagée lors des déplacements en marche arrière.

Cabine et canopy ROPS / FOPS

Fabriquées et fixées à l'usine de Kubota, la structure de protection contre le retournement (ROPS) et la structure de protection contre les chutes d'objets (FOPS) sont conformes aux normes ISO, SAE et OSHA applicables.

PERFORMANCE

Une longue portée et une excellente puissance de levage garantissent une performances pour une large gamme de tâches de chargement.



R540: 2965 lb
R640: 3406 lb
(Charge utile max. 50%, godet)

Les chiffres ci-dessus sont basés sur la machine avec des pneus larges et une attache rapide de type SSL.

Plage de travail

Une longue portée et un dégagement élevé facilitent tous les types de travaux de manutention. Le dégagement élevé vous permet de charger facilement les camions, tandis que la portée supérieure rend les opérations de fourches à palettes plus rapides et plus efficaces.

Inclinaison du bras / mouvement parallèle

Transportant une palette entièrement chargée avec la fourche à palette, la structure d'inclinaison / mouvement parallèle du bras de Kubota maintient la charge droite et stable, même lors de l'élévation ou de l'abaissement du bras de levage.

Capacité de levage puissante

Une force de levage améliorée assure un fonctionnement en douceur du R540 et du R640, tout en soulevant et en manipulant des matériaux dans une variété d'applications.

Levier de commande multifonction

Toutes les principales fonctions du chargeur se trouvent sur un seul levier qui est facile à utiliser d'une seule main, à la fois sur le R540 et le R640. Le commutateur de commande de vitesse à 2 étapes vous permet de changer rapidement de vitesse, ce qui vous permet de travailler avec une efficacité optimale pour la tâche à accomplir.



- A Commutateur de contrôle de vitesse (haut)
- B Commutateur de contrôle de vitesse (bas)
- C Commutateur de direction
- D Commutateur variable du port AUX
- E Commutateur neutre
- F Commutateur de blocage de différentiel

Moteur DI d'origine Kubota avec silencieux CRS et DPF

Le nouveau moteur à injection directe V2607 de Kubota est équipé de CRS et d'un nouveau filtre à particules amélioré qui réduit la maintenance en augmentant les intervalles d'entretien pour le filtre de régénération et le nettoyeur de cendres.



PUISSANCE BRUTE DU MOTEUR

R540: 50,9 HP
R640: 64,3 HP

R540:
10 po 7 in
(3230 mm)

R640:
10 po 8 in
(3255 mm)

Blocage de différentiel (100% sur demande, avant et arrière)

Si les roues commencent à patiner, appuyez simplement sur le commutateur de blocage de différentiel pour engager immédiatement les roues avant et arrière. Le résultat est une traction positive sans glissement.

SERVICE

Un entretien simple garantit que vos chargeurs R540 et R640 sont productifs.

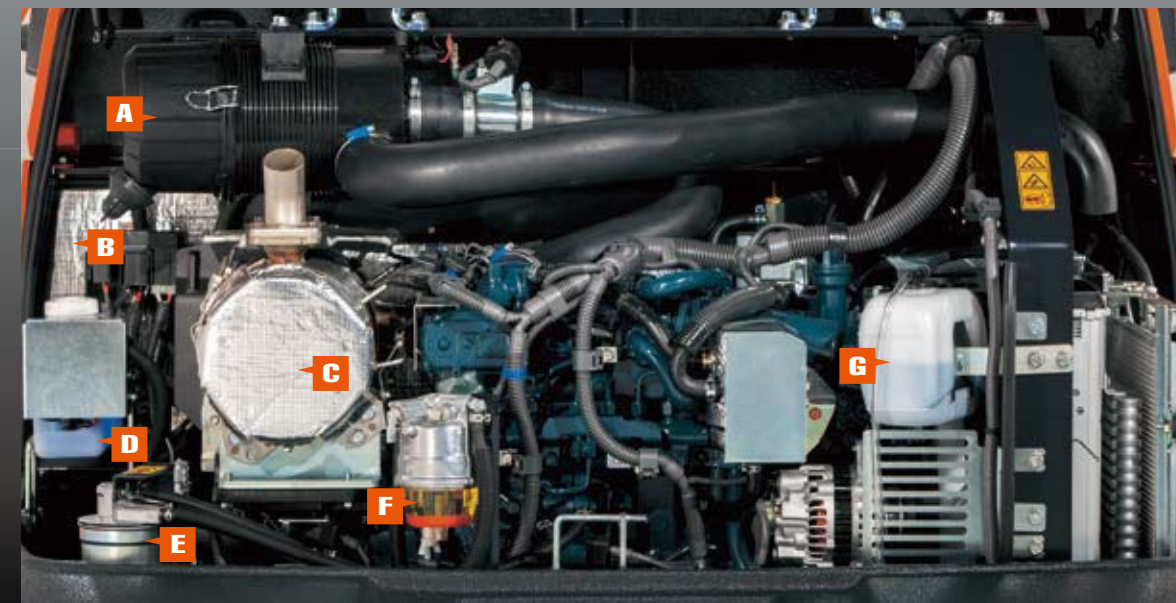

Entretien facile

Le capot du moteur à l'arrière s'ouvre largement, offrant un accès rapide et facile aux principales zones de service de la machine. Les articles qui nécessitent un entretien et un service de routine sont à portée de main pour un entretien rapide et simple. Les panneaux à ouverture rapide sur les côtés droit et gauche permettent un accès rapide à la recharge de carburant (côté droit) et à la batterie (côté gauche). D'autres parties du R540 et du R640 sont également faciles à entretenir et à maintenir en service.

- A** FILTRE À AIR À DOUBLE ÉLÉMENT
- B** BATTERIE
- C** SILENCIEUX DE FILTRE À PARTICULES DIESEL (DPF)
- D** RÉSERVOIR DE LAVAGE
- E** FILTRE À CARBURANT
- F** SÉPARATEUR D'EAU
- G** RÉSERVOIR DE RÉSERVE

Nouveaux phares de travail à DEL

Les phares de travail à DEL brillants fournissent un éclairage suffisant pour les tâches nocturnes.



Facilité de transport

Avec une hauteur totale de 8 pi 2 po ou moins, les R540 et R640 se glissent facilement sous les ponts routiers pour un transport rapide et efficace entre les chantiers. Six points d'arrimage permettent une fixation simple mais sûre à une plate-forme de camion pour la sécurité pendant le transport.

Indicateurs de diagnostic numériques

Un indicateur de diagnostic numérique lumineux et facile à lire vous tient pleinement informé des conditions critiques du chargeur et du moteur.

■ Affichage d'erreur

☒ E: 014 n/min
h

La température de l'huile hydraulique a atteint un niveau spécifique

☒ E: 001 n/min
h

Compteur d'erreur de communication de l'ECU

☒ E: 025 n/min
h

Erreur de frein de stationnement

☒ E: 016 n/min
h

Erreur du système du capteur de carburant

Équipement standard

Sécurité

- 6 points d'arrimage
- Support de bras de levage
- Goupille de remorquage

Équipement de travail

- 2 phares (phares et feux de signalisation)
- Lumières combinés arrière (Clignotant, feu arrière, feu stop, feu de recul)

Espace opérateur

- Station ouverte (ROPS / FOPS Level1)
- Siège à suspension réglable en poids (siège en PVC) avec accoudoir gauche et dossier
- Ceinture de sécurité ajustable
- Repose-poignet droit réglable
- Panneau numérique avec fonction de diagnostic
- Rétroviseurs latéraux
- Prise de courant 12 V
- Espace de rangement des outils - Modèles Canopy
- Direction inclinable
- Porte-gobelet

Moteur / système de carburant

- Moteur d'origine KUBOTA
- Filtre à air à double élément

Débattements

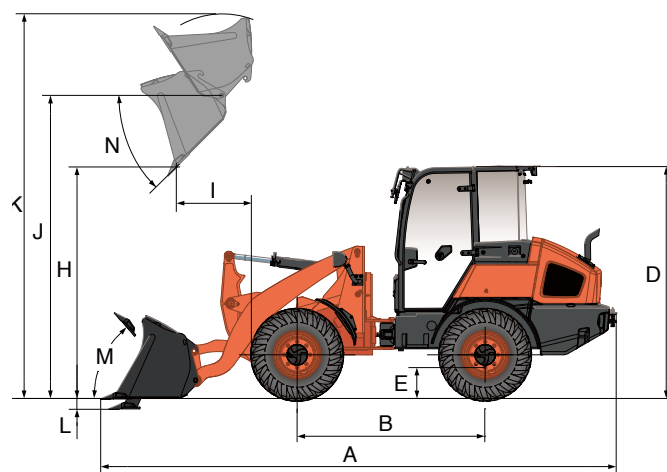
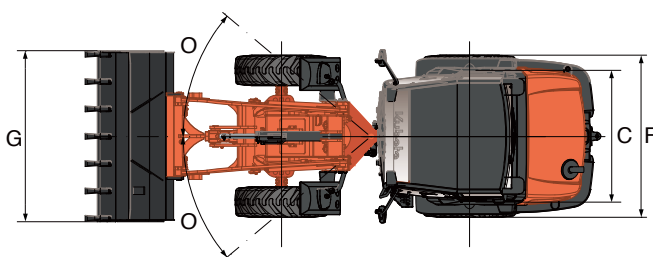

Modèle		R540	R640
A	Largeur hors-tout	pi.po. (mm) 17' 9" (5 400)	18' 0" (5 480)
B	Empattement	pi.po. (mm) 6' 7" (2 000)	
C	Voie	pi.po. (mm) 4' 5" (1 355)	4' 7" (1 400)
D	Hauteur hors-tout (station ouverte / cabine)	pi.po. (mm) 8' 1" (2 455) / 8' 1" (2 475)	8' 2" (2 480) / 8' 2" (2 500)
E	Garde au sol	po. (mm) 12,6" (320)	13" (340)
F	Largeur hors-tout (sans roues)	pi.po. (mm) 5' 8" (1 720)	5' 11" (1 805)
G	Largeur hors-tout (godet)	pi.po. (mm) 6' 2" (1 867)	6' 4" (1 918)
H	Hauteur de chargement	pi.po. (mm) 8' 0" (2 430)	7' 10" (2 385)
I	Hauteur d'excavation maxi.	pi.po. (mm) 2' 7" (780)	2' 8" (825)
J	Hauteur au niveau des axes maxi.	pi.po. (mm) 10' 7" (3 230)	10' 8" (3 255)
K	Hauteur maxi.	pi.po. (mm) 13' 5" (4 080)	13' 8" (4 175)
L	Profondeur de creusage	po. (mm) 6,1" (155)	5,1" (130)
M	Angle de cavage en position de transport	Degrés	52
N	Angle de déversement	Degrés	44
O	Angle d'articulation	Degrés	40

Équipement optionnel

- Cabine avec climatisation
- Pédale de marche et de frein (droite)
- Système de conduite sans choc Kubota (KSR)
- Boîte à outils sur modèles cabine
- Phares de travail arrière à DEL
- Divers godets et autres accessoires
- Chauffe moteur
- Ceinture de sécurité de 3 po. rétractable
- Coupleur hydraulique de type européen
- Coupleur hydraulique de type SSL
- Coupleur mécanique de type SSL

Restez connecté avec KubotaNOW

La télématique KubotaNOW vous donne les bonnes informations, quand et où vous en avez besoin. Pour accéder aux informations télématiques KubotaNOW, téléchargez l'application myKubota et restez connecté à votre machine Kubota. Obtenez des informations telles que les heures, le niveau de carburant, l'emplacement, les températures, les codes d'erreur, etc.

- Buzzer d'indication de niveau de carburant
- Séparateur carburant / eau
- Filtre à carburant séparé

Système d'entraînement

- Blocage de différentiel (100% sur demande, avant et arrière)
- Frein à disque humide
- Frein négatif (frein de stationnement)
- Pneu large (R540: 365/70R18 / R640: 405/70R18)

Système Hydraulique

- Transmission hydrostatique
- Levier de commande multifonction avec AUX contrôle proportionnel
- Interrupteur de verrouillage hydraulique
- Pédale de marche et de frein (gauche)
- Interrupteur d'attache rapide hydraulique
- Contacteur flottant

Autres

- Batterie sans entretien
- Support de pistolet à graisse
- Prédiposition radio

Caractéristiques

Modèle		R540	R640	
Type de ROPS / FOPS		Station ouverte / Cabine		
Modèle		V2607-CR-E5-WL	V2607-CR-TE5-WL	
Certificat d'émission		Tier4 Final		
Moteur	Puissance (SAE J1955 brute)	HP (kW) @ rpm 50,9 (38,0) @ 2 400	64,3 (48,0) @ 2 400	
	Puissance (SAE J1349 nette)	HP (kW) @ rpm 47,9 (35,7) @ 2 400	61,1 (45,6) @ 2 400	
	Cylindrée	po. cu. (cm³) 160 (2615)		
	Transmission	Type Transmission Hydrostatique		
Dimensions	Longueur hort-tout	pi. po. (mm) 17' 9" (5 400)	18' 0" (5 480)	
	Hauteur hort-tout	pi. po. (mm) 8' 1" (2455) / 8' 2" (2 475)	8' 2" (2 480) / 8' 2" (2 500)	
	Largeur hors-tout (sans godet)	pi. po. (mm) 5' 8" (1 720)	5' 11" (1 805)	
	Garde au sol	po. (mm) 12,6" (320)	13" (340)	
Circuit auxiliaire	Débit d'huile maxi.	gpm (ℓ/min.) 14,2 (54)	17,8 (67,2)	
	Pression maxi.	psi (Mpa) 2 683 (18,5)	2 973 (20,5)	
Système d'entraînement	Dimension des pneus	365/70R18 / 405/70R18		
	Vitesse de déplacement	mph (km/h) 0 – 12,4 (0 – 20,0)		
	Force de traction maxi.	lb (kN) 6 541 (29,1)	8 588 (38,2)	
	Verrou de traction des essieux avant / arrière	Blocage de différentiel (les deux essieux)		
	Angle d'articulation latérale	degrés 40 (chaque direction)		
	Angle d'oscillation du cadre arrière	degrés ±8		
	Cercle du godet	pi. po. (mm) 13' 8" (4 175)	13' 10" (4 221)	
	Rayon de braquage (cercle des roues)	pi. po. (mm) 11' 11" (3 620)	12' 0" (3 664)	
	Freins	Service	Disque humide scellé	
		Parking	Disque humide à engagement par ressort et déengagement par hydraulique	
Spécifications de levage	Charge limite d'équilibre (statique)	avec godet	lb (kg) 6 437 (2 920) / 6 768 (3 070) / 7 452 (3 380) / 7 760 (3 520)	
		avec fourche à palette	lb (kg) 4 960 (2 250) / 5 202 (2 360) / 5 820 (2 640) / 6 063 (2 750)	
	Charge limite d'équilibre (rotation)	avec godet	lb (kg) 5 644 (2 560) / 5 930 (2 690) / 6 526 (2 960) / 6 812 (3 090)	
		avec fourche à palette	lb (kg) 4 365 (1 980) / 4 586 (2 080) / 5 115 (2 320) / 5 313 (2 410)	
	Charge d'opération	avec godet (50%)	lb (kg) 2 822 (1 280) / 2 965 (1 345) / 3 263 (1 480) / 3 406 (1 545)	
		avec fourche à palette (60%)	lb (kg) 2 624 (1 190) / 2 756 (1 250) / 3 064 (1 390) / 3 197 (1 450)	
Spécifications opérationnelles	Capacité du godet standard	yd³ 0,85	0,94	
	Force d'arrachement	lb (kN) 7 761 (34,5)	8 526 (37,9)	
	Capacité de levage au niveau du sol	lb (kN) 6 767 (30,1)	8 161 (36,3)	
	Temps de montée / descente du chargeur	sec. 6,5 / 4,5	5,8 / 3,9	
Réservoir de carburant	gal. (ℓ)	18,5 (70)		
Système hydraulique	gal. (ℓ)	14,5 (55)		
Réservoir hydraulique	gal. (ℓ)	10,3 (39)		
Poids en ordre de marche (poids de l'opérateur inclus @ 165 lb (79.3 kg))	lb (kg)	9 888 (4 485) / 10 285 (4 665)	11 177 (5 070) / 11 563 (5 245)	

Caractéristiques de la fourche à palette

Modèle		R540	R640
Longueur des fourches		po. (mm) 48" (1 220)	
A1	Longueur totale	pi. po. (mm) 19' 10" (6 041)	19' 9" (6 026)
B1	Hauteur des fourches à portée maxi.	pi. po. (mm) 4' 7" (1 387)	4' 8" (1 412)
C1	Hauteur des fourches à hauteur maxi.	pi. po. (mm) 10' 0" (3 053)	10' 2" (3 078)
D1	Portée au niveau du sol	pi. po. (mm) 3' 1" (941)	2' 11" (896)
E1	Portée maxi.	pi. po. (mm) 4' 8" (1 410)	4' 7" (1 387)
F1	Portée à hauteur maxi.	pi. po. (mm) 2' 2" (647)	2' 1" (622)

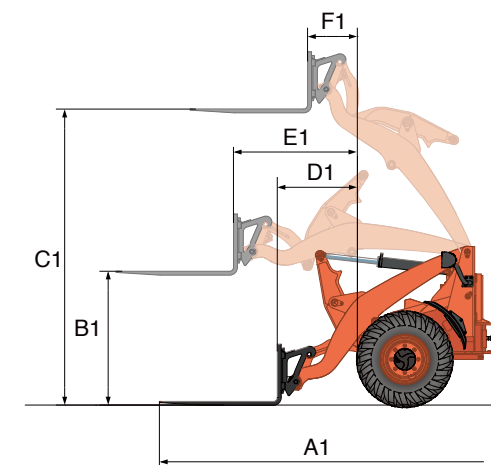

Remarque : Les dimensions ci-dessus sont basées sur la machine avec pneus larges, attache rapide de type SSL, godet / fourche à palette standard et auvent et cabine ROPS / FOPS.

KUBOTA Canada Inc. se réserve le droit de modifier ces spécifications sans préavis. Cette brochure a été faite à des fins de description seulement et des efforts raisonnables ont été faits pour sa rédaction ; certains composants illustrés peuvent être en option et certains produits illustrés peuvent ne pas être disponibles chez tous les concessionnaires. Kubota rejette toute représentation et garantie, expresse ou implicite, concernant l'utilisation de cette brochure. Pour des informations complètes sur la garantie, la sécurité et les produits, consultez votre concessionnaire Kubota et le manuel de l'opérateur. La puissance (HP/kW) et les autres spécifications sont basées sur diverses normes ou pratiques recommandées. Pour votre sécurité, Kubota recommande fortement d'utiliser une structure de protection antiroulonnement (ROPS) et une ceinture de sécurité dans presque toutes les applications. Cette brochure est destinée uniquement au Canada. Pour des renseignements sur les produits ou services Kubota à l'extérieur de ces zones, voir le site Web international de Kubota Corporation. Kubota ne fournit pas de pièces, de garantie ou de service pour un (des) produit(s) qui est (sont) revendu(s) ou vendu(s) au détail dans un pays autre que le pays pour lequel ce(s) produit(s) a (ont) été conçu(s) ou fabriqué(s).

★ Toutes les images montrées dans ce document sont faites uniquement pour cette brochure. Lors de l'utilisation du chargeur sur roues, le port de vêtements et d'équipements de protection doit être en conformité avec les réglementations de sécurité légales locales.