



For Earth, For Life
Kubota

SVL

CHARGEUR COMPACT SUR CHENILLES KUBOTA SVL65-2

Ce chargeur compact sur chenilles est à la fois puissant et efficace pour les gros travaux dans les espaces restreints.





Les espaces restreints ne limitent en rien ce chargeur robuste.

Voici le chargeur compact sur chenilles tant attendu. Un chargeur de petite taille, facile à transporter et qui fonctionne bien dans les endroits restreints, offrant un confort de conduite et des performances de puissance exceptionnels. Assurez-vous de tester le SVL65-2 dès aujourd'hui.

- **OPÉRABILITÉ HORS PAIR**
- **COMPACT ET LÉGER**
- **CONFORT EXCEPTIONNEL DE L'OPÉRATEUR**

CHARGEUR COMPACT SUR CHENILLES

SVL65-2

Puissance au moteur brute (SAE J 1995) : 68.4 HP (51.0 kW)
Capacité nominale de fonctionnement (35% de la charge de basculement) : 2100 lb (953 kg)
Capacité nominale de fonctionnement (50% de la charge de basculement) : 3000 lb (1361 kg)
Force d'arrachement au godet : 4614 lb (2093 kg)
Poids de fonctionnement (Incluant le poids de l'opérateur de 165 lb) : 8035 lb (3645 kg)





Soupage multifonctions de pointe

Le système hydraulique du SVL65-2 se caractérise par une soupape multifonctions de pointe qui assure un entraînement souple de toutes les fonctions hydrauliques lorsqu'elles opèrent simultanément. Cette SMP permet à l'opérateur de faire fonctionner les composants hydrauliques AUXILIAIRES, le godet et le bras de chargement en une seule opération sans calage.



PERFORMANCE EXCEPTIONNELLE

Maniabilité Excellente

● Relevage vertical Kubota inégalé

Déversez votre charge facilement dans les bennes à rebuts ou dans les camions très élevés grâce à la capacité exceptionnelle de levage vertical de cette machine. Le SVL65-2 soulève le godet encore plus haut (3 009,9 mm / 118,5 po à la broche de charnière) sans sacrifier la portée incomparable de ce chargeur (886,4 mm / 34,9 po).

● Fonction standard de mise à niveau automatique

La fonction standard de mise à niveau automatique pendant le levage maintient le godet ou les fourches à niveau sans qu'il soit nécessaire de régler l'angle manuellement. Cette fonction est simplement activée et désactivée d'un simple coup d'interrupteur.

● Force puissante d'arrachement du godet et du bras

Grâce à sa force d'arrachement du bras de 1 935 kg au mètre (4 266 lb au pied) et du godet à 2 092,8 kg au mètre (4 614 lb au pied), ce SVL65-2 vous permet de gérer les tâches les plus difficiles avec rapidité et efficacité.



● Gestion électronique de la puissance de déplacement

Le système de gestion électronique de la puissance de déplacement vous procure plus de pouvoir pour travailler plus rapidement. Le BCE surveille continuellement le poids que la machine transporte en vue d'assurer un contrôle optimal du débit de la pompe hydraulique en fonction de la charge, aidant ainsi à prévenir les calages du moteur et fournir un fonctionnement souple même dans des conditions difficiles.

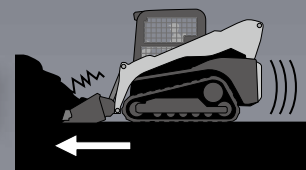

Moteur Kubota

● Moteur Kubota puissant

Le moteur fiable Kubota de 68 hp* fournit beaucoup de puissance pour tout travail d'excavation ou de chargement, vous permettant de travailler plus rapidement et avec une efficacité accrue.

*HP brut du moteur

● Système à rampe commune (SRC) et tuyau d'échappement muni d'un filtre de particules diésel (FPD)

Le système à rampe commune (SRC) contrôle la synchronisation et le volume d'injection de carburant électroniquement et par étapes plutôt qu'en un seul débit pour optimiser la combustion ; il en résulte une plus grande efficacité, une économie importante de carburant et une atténuation de bruits du moteur. L'addition du recyclage des gaz d'échappement (RGE) et d'un filtre de particules diésel (FPD) réduit les émissions, ce qui met en valeur la certification de Niveau 4 du moteur de cette série SVL.

● Système de régénération automatique

Le système de régénération automatique avant-gardiste de Kubota brûle spontanément les matières particulaires accumulées (la suie) dans le filtre de particules diésel du silencieux pour assurer la propreté de celui-ci et pour en prolonger le fonctionnement. Pour des besoins de fonctionnement et de sécurité, l'opérateur peut éteindre le système de régénération automatique à l'aide de l'interrupteur de blocage lorsqu'il travaille à proximité de matériaux combustibles.



Performance de déplacement

● Déplacement à deux vitesses standard

Passez d'une basse vitesse à 7,8 km/h (4,9 m/h) à une haute vitesse à 11,4 km/h (7,1 m/h) pour accomplir le travail plus rapidement.

● Motif en H ondulé des chenilles

Le motif ondulé en H des chenilles du SVL65-2 procure une adhérence plus solide et une force de traction supérieure : jusqu'à 3 812,8 kg (8 406 lb) ainsi qu'une plus grande résistance à l'usure.



● Dégagement plus élevé au sol

Le dégagement plus élevé au sol de 233 mm (9,2 po) vous permet de surmonter aisément les gros obstacles.

● Pression faible de contact au sol

Grâce à une pression au sol d'à peine 4,9/4,4 psi des chenilles larges, le SVL65-2 peut circuler sans endommager la pelouse ou le terrain.



CONFORT EXCEPTIONNEL



● Porte avant coulissante

La porte avant coulissante s'ouvre facilement, quel que soit le positionnement du godet ou des bras du chargeur. La machine peut fonctionner même lorsque la porte de la cabine est ouverte.

● Dégagement spacieux pour les jambes

Un opérateur confortable est un opérateur productif. C'est pourquoi la cabine du SVL65-2 a été conçue avec soin pour assurer suffisamment de place pour les jambes de l'opérateur. Le tapis de sol peut être retiré pour le nettoyage et un orifice sur le plancher de la cabine permet de dégager les saletés et les débris.

● Large entrée au cabine

Une large entrée facilite l'accès au poste de conduite.



● Visibilité de 360 degrés

Le bord du godet est visible depuis le siège. Une visibilité améliorée se traduit par une sécurité optimale sur le site de travail.



● Cabine spacieuse et propre

Le poste confortable et spacieux du SVL65-2 assure un degré de confort et de commodité hors pair.

● Appui-bras

La spacieuse cabine offre aussi des appuis-bras ergonomiquement installés sur les côtés droit et gauche du siège pour réduire la fatigue de l'opérateur. Ils ont été conçus pour augmenter l'espace de l'opérateur.

Aménagement fonctionnel

1. Panneau compteur convivial

Le panneau compteur convivial du SVL65-2 offre à l'opérateur une vue d'ensemble parfaite du panneau et de l'état de fonctionnement de la machine sans qu'il lui soit nécessaire de quitter son siège.

2. Pédale et cadran d'accélérateur

Le SVL65-2 permet à l'opérateur de contrôler la vitesse de sa machine de deux façons, soit avec la pédale d'accélération ou le cadran. Lorsqu'il utilise le cadran, l'opérateur règle la vitesse pour un fonctionnement soutenu pendant le travail; en utilisant la pédale d'accélération, l'opérateur peut varier la vitesse de sa machine selon ses besoins.

3. Disposition intuitive des interrupteurs

Les interrupteurs que l'opérateur utilise le plus souvent sont disposés à portée de la main, sur le côté droit, pour en simplifier l'accès.



Performance du système de climatisation

● Climatisation optimisée

Le système de régulation de climatisation procure un débit d'air optimisé qui assure un rendement de refroidissement et de chauffage hors pair, et le confort inégalé de l'opérateur tout au long de l'année.

● Fonctions optimisées de dégivrage et de désembuage

La circulation fluide d'air empêche les fenêtres de s'embuer ou de geler par temps froid.



ENTRETIEN FAC

● Accès facile

La porte arrière du SVL65-2 s'ouvre largement et la cabine bascule vers le haut pour faciliter et accélérer l'accès arrière au moteur et autres pièces pour l'entretien et les réparations, ce qui réduit sensiblement le temps d'arrêt.

● Radiateur et refroidisseur d'huile coulissants et à bascule

Le radiateur et le refroidisseur d'huile se glissent facilement vers l'avant et basculent vers le bas pour accéder facilement aux autres espaces du moteur en cours d'entretien.

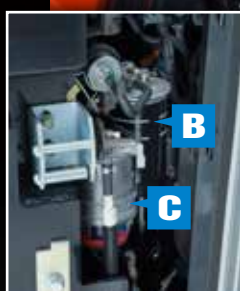

- A. Filtre à air à deux éléments
- B. Filtre de carburant
- C. Séparateur d'eau

- D. Batterie
- E. Liquide de refroidissement
- F. Radiateur

● Cabine inclinable

La cabine peut s'incliner jusqu'à 72° sans qu'il soit nécessaire de soulever le bras, ce qui permet un accès facile aux pompes hydrauliques, aux valves, aux conduits et au réservoir hydraulique.

● Indicateur d'alerte du filtre à air

L'indicateur d'alerte du filtre à air prévient les dommages au moteur causés par la poussière ; il informe immédiatement l'opérateur lorsque le filtre à air devient encrassé.

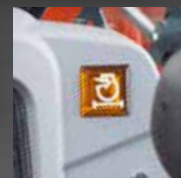

● Rampes verrouillées

Les rampes d'accès sont verrouillées à la cabine pour en faciliter le remplacement lors de dommages.

● Nettoyage aisé des chenilles

La voie des chenilles du SVL65-2 a été conçue pour en faciliter le nettoyage et éviter que tout type de matériau y reste coincé.



ILE



Durabilité remarquable

1. Cadre principal et train de roulement soudés

Le SVL65-2 est doté d'un cadre principal et d'un train de roulement monoblocs non seulement robustes et simples, mais qui garantissent également une excellente durabilité, même dans des conditions de travail extrêmes. Les galets de roulement à triple bride réduisent le risque de perte de suivi de piste et offrent une conduite plus souple à l'opérateur.

● Grille protectrice sur fenêtre à glissière

L'opérateur et les fenêtres de la cabine sont protégés par des grilles fixées à la partie extérieure de la cabine.

2. Cylindres et boyaux bien protégés

Les cylindres et les boyaux sont bien protégés afin de réduire le besoin de réparations et de perte de temps.

3. Porte arrière durable et pare-choc de sécurité

Une porte arrière durable et un pare-choc solide en métal protègent l'arrière de la machine contre les dommages.

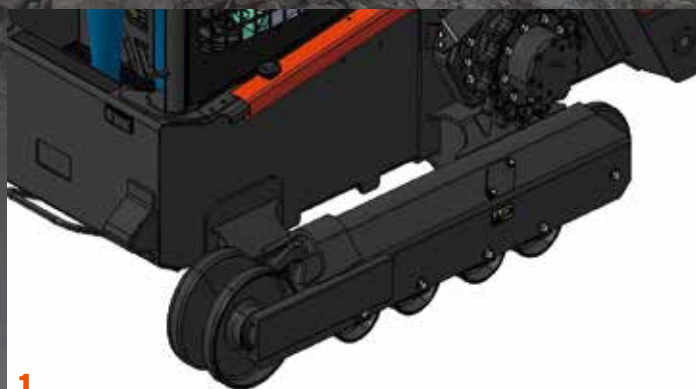

1



2



3

EXCELLENTE POLYVALENCE

● Circuits hydrauliques à haut débit (en option)

Obtenez un débit auxiliaire pouvant s'élever jusqu'à 102,5 l/min (27,0 g/min) pour assurer le fonctionnement optimal des accessoires.



● Raccord à 14 goupilles

Le raccord électrique à 14 goupilles et les interrupteurs multifonctionnels de commande à poignée permettent à plusieurs fonctions électriques de mettre en marche la plupart des accessoires. Ce raccord à 14 goupilles est installé standard sur les machines ayant un système hydraulique à débit élevé.

● Leviers multifonctionnels

Les leviers multifonctionnels permettent à l'opérateur de contrôler du bout des doigts toutes les fonctions de la machine et des accessoires ; il peut ainsi assurer la marche efficace et optimale des leviers standards offerts sur les modèles à débit élevé. On peut également les installer en kit sur les modèles standards à faible débit.

● Attelage hydraulique rapide (en option)

Le système d'attelage rapide du SVL65-2, offert en option, est un outil fort utile lorsqu'il s'agit de substituer les accessoires pour reprendre le travail sans délai.



Levier de commande gauche



- A. Klaxon
- B. -
- C. Aux. 1
- D. Aux. 3 ou clignotant
- E. Vitesse de déplacement

Levier de commande droit



- F. Commutateur proportionnel Aux.
- G. Commande de maintien Aux.
- H. Aux. 2
- I. Changement au mode Aux.
- J. Commutateur de flottement



ACCESSOIRES

Le chargeur frontal sur chenilles SVL65-2 s'attelle à un vaste choix d'accessoires tout en vous permettant de poursuivre vos travaux de chargement, d'excavation, de perçage avec tarière, d'agrippage et bien plus.

**Pas tous les équipements sont OEM-KUBOTA.*

Tarière à poteaux



Godet 4-en-1



Râteau électrique



Fourches à palette



Débroussailluse



Déchaumeuse



Godet robuste

Marteau de démolition

Arrache-arbres

Grappin

Lame à neige

Broyeuse de souche

Balai

Souffleuse à neige

Niveleuse

Porte en polycarbonate (en option)

La porte en polycarbonate est offerte en option ; on la recommande pour certains accessoires.

ÉQUIPEMENT

ÉQUIPEMENT STANDARD

- Cabine ouverte
- Fenêtre toit / arrière
- Ceinture de sécurité rétractable - 2 pouces
- Système de contrôle de présence de l'opérateur
- Appui-bras à rabat
- Pédale et cadran d'accélérateur
- Sortie électrique 12V
- Klaxon
- Capuchon de carburant verrouillable
- Alarme de marche arrière
- Lumières de travail (2 avant, 2 arrière)
- Bougie de préchauffage
- Système d'attache rapide mécanique
- Fonction de flottaison pour le bras du chargeur
- Godet auto-nivelant (En haut seulement)
- Freins de stationnement à disque humide
- 2- Vitesses de déplacement
- Chenilles en caoutchouc (320 mm)
- Indicateur d'alerte du filtre à air

ÉQUIPEMENT EN OPTION

- Cabine fermée (avec climatisation)*
- Système hydraulique à haut débit (coupleurs de 1/2 et 3/4 po pour les deux modèles)*
- Raccord à 14 goupilles (standard sur modèle à débit élevé)
- Système d'attache rapide hydraulique*
- Chenilles en caoutchouc (380 mm)*
- Porte en polycarbonate
- Précâblage radio (cabine seulement)
- Ceinture de sécurité rétractable - 3 pouces
- Kit de verrouillage du capot arrière
- Rétroviseur
- Lumière stroboscope
- Gyrophare
- Chauffe-moteur
- Grillage de radiateur
- ... et encore plus.

*Option d'usine

Spécifications

Modèle		SVL65-2		
Type poste de commande		Poste ouvert / Cabine fermée		
Moteur	Modèle	V2607-CR-TE4		
	Puissance brute (SAE J1995)	HP (kW) / tr/min	68,4 (51,0) / 2 600	
	Puissance nette (SAE J1349)	HP (kW) / tr/min	62,5 (46,6) / 2 600 / 59,9 (44,7) / 2 600	
	Cylindrée	po.cu. (cc)	159,6 (2 615)	
	Cylindres		4	
	Alésage × Course	po. (mm)	3,4 (87) × 4,3 (110)	
Performance du chargeur	Aspiration	Turbocompresseur		
	Charge limite d'équilibre statique à 35%	lb (kg)	2 100 (953)	
	Charge limite d'équilibre statique en ligne droite	lb (kg)	3 000 (1 361)	
	Tipping load	lb (kg)	6 000 (2 722)	
	Force d'arrachement	Godet	lb (kg)	4 614 (2 093)
		Bras de relevage	lb (kg)	4 266 (1 935)
Trajectoire du bras de levage	Vertical			
Sous-châssis	Largeur des chenilles	Standards	po. (mm)	12,6 (320)
		Larges	po. (mm)	15,0 (380)
	Pression au sol	Chenilles standards	lb/po ²	4,9
		Chenilles larges	lb/po ²	4,4
	Rouleaux de chenilles (par côté)		4	
	Longueur de contact au sol des chenilles	po. (mm)	57,9 (1 470)	
	Vitesse de déplacement	Lente	mi/h (km/h)	4,9 (7,8)
		Rapide	mi/h (km/h)	7,1 (11,5)
Force de traction	lb/pi	8 406 (3813)		
Dégagement au sol minimum	po. (mm)	9,2 (233)		
Système hydraulique	Débit hydraulique auxiliaire	Haut débit standard gpm (ℓ/min.)	17,4 (65,8) / 27,0 (102,2)	
	Pression hydraulique auxiliaire	psi (kgf/cm ²)	3 263 (229,4)	
Capacité des réservoirs	Système hydraulique	gal. (ℓ)	13,2 (50)	
	Réservoir hydraulique	gal. (ℓ)	5,4 (20,3)	
	Réservoir de carburant	gal. (ℓ)	21,7 (82)	
Poids en opération (incluant un opérateur de 165 lb/75 kg)		lb (kg)	8 035 (3 645) / 8 465 (3 840)	

Dimensions

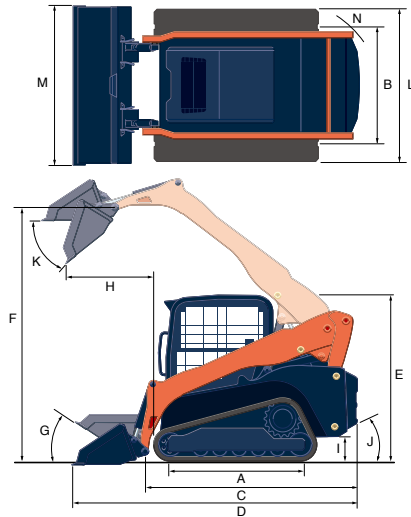

Modèle		SVL65-2		
A	Longueur des chenilles au sol	po. (mm)	57.9 (1 470)	
B	Voie	po. (mm)	52.6 (1 337)	
C	Longueur sans godet	po. (mm)	107.3 (2 725)	
D	Longueur avec godet au sol	po. (mm)	136.4 (3 465)	
E	Hauteur au sommet de la cabine	po. (mm)	79.9 (2 029)	
F	Hauteur à l'axe de pivot du godet à hauteur maximum	po. (mm)	118.5 (3 010)	
G	Angle de rétraction en position de transport	degrés	30	
H	Portée au levage et déversement max.	po. (mm)	34.9 (886)	
I	Dégagement au sol	po. (mm)	9.2 (233)	
J	Angle de départ	degrés	30	
K	Angle de déversement max.	degrés	40	
L	Largeur véhicule	Chenilles std. / Chenilles larges	po. (mm)	65.2 (1 657) / 67.6 (1 717)
M	Largeur avec godet		po. (mm)	68 (1 727) / 74 (1 880)
N	Rayon de braquage du centre à l'arrière de la machine		po. (mm)	57.1 (1 451)

KUBOTA Canada Ltée se réserve le droit de modifier ces spécifications sans préavis. Cette brochure a été faite à des fins de description seulement et des efforts raisonnables ont été faits pour sa rédaction; certains composants illustrés peuvent être en option et certains produits illustrés peuvent ne pas être disponibles chez tous les concessionnaires. Kubota rejette toute représentation et garantie, expresse ou implicite, concernant l'utilisation de cette brochure. Pour des informations complètes sur la garantie, la sécurité et les produits, consultez votre concessionnaire Kubota et le manuel de l'opérateur. La puissance (HP/KW) et les autres spécifications sont basées sur diverses normes ou pratiques recommandées. Pour votre sécurité, Kubota recommande fortement d'utiliser une structure de protection antiretourneement (ROPS) et une ceinture de sécurité dans presque toutes les applications. Cette brochure est destinée uniquement au Canada. Pour des renseignements sur les produits ou services Kubota à l'extérieur de ces zones, voir le site Web international de Kubota Corporation. Kubota ne fournit pas de pièces, de garantie ou de service pour un (des) produit(s) qui est (sont) revendu(s) ou vendu(s) au détail dans un pays autre que le pays pour lequel ce(s) produit(s) a (ont) été conçu(s) ou fabriqué(s).

Kubota®

KUBOTA CANADA LTÉE

Siège social : 5900 14^e avenue, Markham, Ontario L3S 4K4
TÉL. : (905) 294-7477

Visitez notre site internet : www.kubota.ca

©2019 Kubota Corporation



Pièces d'origine Kubota
pour un rendement,
une longévité
et une sécurité
optimum

